

ANGELETTI E RUZZA _ CRS FIAM
VALERIO COMETTI+V12 DESIGN
DORIANA E MASSIMILIANO FUKSAS
STUDIO KLASS
DANIEL LIBESKIND _ LUCIDI E PEVERE
XAVIER LUST _ PHILIPPE STARCK
ANGELETTI E RUZZA _ CRS FIAM
VALERIO COMETTI+V12 DESIGN
DORIANA E MASSIMILIANO FUKSAS
STUDIO KLASS
DANIEL LIBESKIND _ LUCIDI E PEVERE
XAVIER LUST _ PHILIPPE STARCK
ANGELETTI E RUZZA _ CRS FIAM
VALERIO COMETTI+V12 DESIGN
DORIANA E MASSIMILIANO FUKSAS
STUDIO KLASS
DANIEL LIBESKIND _ LUCIDI E PEVERE
XAVIER LUST _ PHILIPPE STARCK
ANGELETTI E RUZZA _ CRS FIAM
VALERIO COMETTI+V12 DESIGN
DORIANA E MASSIMILIANO FUKSAS
STUDIO KLASS
DANIEL LIBESKIND _ LUCIDI E PEVERE



Cultura del vetro



www.fiamitalia.it
www.facebook.com/fiamitaliaspa

APRILE 2013



© licario

NOVITA' _ NEW ITEMS _ NOUVEAUTES _ NEUHEITEN 04.2013

DORIANA E MASSIMILIANO FUKSAS
ANGELETTI E RUZZA _ CRS FIAM
VALERIO COMETTI+V12 DESIGN
DORIANA E MASSIMILIANO FUKSAS
VALERIO COMETTI+V12 DESIGN
STUDIO KLASS
DANIEL LIBESKIND _ LUCIDI E PEVERE
XAVIER LUST _ PHILIPPE STARCK
DORIANA E MASSIMILIANO FUKSAS
ANGELETTI E RUZZA _ CRS FIAM
XAVIER LUST _ PHILIPPE STARCK
LUCIDI E PEVERE _ DANIEL LIBESKIND
STUDIO KLASS
VALERIO COMETTI+V12 DESIGN
LUCIDI E PEVERE _ DANIEL LIBESKIND
DORIANA E MASSIMILIANO FUKSAS
ANGELETTI E RUZZA _ XAVIER LUST
STUDIO KLASS
PHILIPPE STARCK _ LUCIDI E PEVERE
DORIANA E MASSIMILIANO FUKSAS
STUDIO KLASS
ANGELETTI E RUZZA _ CRS FIAM
XAVIER LUST _ PHILIPPE STARCK

04.
2013

NOVITA'
NEW ITEMS
NOUVEAUTES
NEUHEITEN

40th
ANNIVERSARY
1973 - 2013



ANGELETTI E RUZZA _ CRS FIAM
VALERIO COMETTI+V12 DESIGN
DORIANA E MASSIMILIANO FUKSAS
STUDIO KLASS
DANIEL LIBESKIND _ LUCIDI E PEVERE
XAVIER LUST _ PHILIPPE STARCK
ANGELETTI E RUZZA _ CRS FIAM
VALERIO COMETTI+V12 DESIGN
DORIANA E MASSIMILIANO FUKSAS
STUDIO KLASS
DANIEL LIBESKIND _ LUCIDI E PEVERE
XAVIER LUST _ PHILIPPE STARCK
ANGELETTI E RUZZA _ CRS FIAM
VALERIO COMETTI+V12 DESIGN
DORIANA E MASSIMILIANO FUKSAS
STUDIO KLASS
DANIEL LIBESKIND _ LUCIDI E PEVERE
XAVIER LUST _ PHILIPPE STARCK
ANGELETTI E RUZZA _ CRS FIAM
VALERIO COMETTI+V12 DESIGN
DORIANA E MASSIMILIANO FUKSAS
STUDIO KLASS
DANIEL LIBESKIND _ LUCIDI E PEVERE

1973.2013

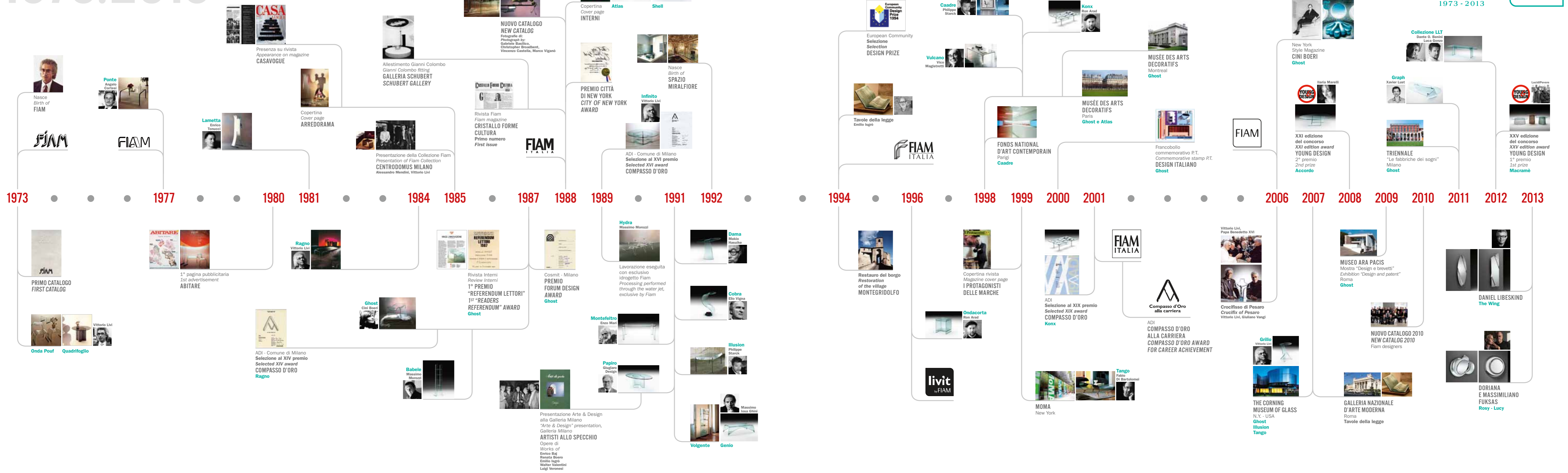

INDICE INDEX SOMMAIRE INHALTSVERZEICHNIS

HOME

SPECCHI
MIRRORS
MIROIRS
SPIEGEL

caldeira	6
rosy	12
lucy	14
the wing	18
caadre tv	26

TAVOLI BASSI E DI SERVIZIO
COFFEE TABLES AND SIDE TABLES
TABLES BASSES ET D'APPOINT
COUCHTISCHE UND BEISTELLTISCHE

paesaggi	28
paesaggi side	30
magique side	32
macramé large	36
macramini	39

CONTENITORI E MENSOLE
CONTAINER UNITS AND SHELVES
RANGEMENTS ET ETAGÈRES
REGALE UND KONSOLE

magique totem	40
foulard	42

OFFICE

MENSOLE
SHELVES
ETAGÈRES
KONSOLE

rialto L	44
-----------------	----

SCRIVANIE
DESKS
BUREAUX
SCHREIBTISCHE

bright	48
rialto isola	52



Sono passati 40 anni da quando ho iniziato la mia avventura con la Fiam, ero immerso tra paura e sogno anche perché dovevo lasciare un'attività consolidata, per una che non esisteva. Credo che il virus per il bello, che mi hanno inoculato alcuni insegnanti mentre frequentavo il locale istituto d'arte, unito al fascino del materiale e la sfida per la ricerca, siano stati determinanti per la scelta effettuata.

Ho capito che la mia professione non doveva essere solo il lavoro, ma un piacere di vita, sfidando ogni giorno la propria conoscenza. Questi pensieri, estesi al proprio ambiente, creano "contaminazione positiva".

Credo che queste motivazioni siano state recepite anche dai tanti, importanti o meno, interni ed esterni interlocutori che mi hanno accompagnato in questo percorso.

Gli artisti: Bruno Munari, Gianni Colombo, Arnaldo Pomodoro, Walter Valentini, Emilio Isgrò, Oscar Piattella, Umberto Mariani, Enrico Baj, Luigi Veronesi ed altri.

I progettisti: Angelo Cortesi, Massimo Morozzi, Enzo Mari, Vico Magistretti, Massimo Iosa-Ghini, Cini Boeri, Philippe Starck, Giogietto Giugiaro, Ron Arad, Danny Lane, Xavier Lust e tanti altri ancora sino ad arrivare, ai nostri giorni, alla collaborazione di tre grandi stars dell'architettura e del design internazionale: Oscar Dante Benini, Doriana e Massimiliano Fuksas, Daniel Libeskind.

Tutti questi, per me, non sono stati solo dei grandi personaggi, ma maestri di cultura e tanti, anche di vita.

Ognuno di loro ha esercitato un fascino unico ed irripetibile nella nostra collezione, facendo diventare il catalogo Fiam non solo strumento di comunicazione, ma una testimonianza delle più importanti correnti di design che hanno attraversato i nostri tempi, utilizzando un materiale che all'inizio era conosciuto come complementare, rendendolo protagonista e diventando la Fiam stessa icona di questo movimento. Sono passati 40 anni, si sono sviluppate all'interno dell'azienda tante inedite ed avanzate tecnologie, ma sono rimaste l'amore e la passione che sin dall'inizio hanno animato il maestro vetraio permettendogli di trasmettere l'unicità in ogni prodotto, creando emozioni.

Alcuni prodotti ed opere di Fiam, sono presenti in importanti musei internazionali, sono stati loro attribuiti tanti riconoscimenti, films e programmi televisivi li utilizzano nelle loro riprese, molti illustri personaggi li hanno scelti per le loro abitazioni; anche per questi motivi, lo scopo della Fiam deve rimanere quello di far felici e rendere orgogliosi chi può vantarsi di possedere un suo prodotto, lasciandolo in eredità a testimonianza del proprio buon gusto e della propria cultura. Passato, presente, futuro, una storia capitalizzata da un'idea coerente nel tempo.

40 years have passed since I embarked on my adventure with Fiam. I was torn between my aspirations and uncertainties as I had to leave a well-established business for one that did not yet exist. Despite the attempts by some of my teachers to inoculate me against all things beautiful when I attended the local art institute, my love of beauty, combined with my fascination for materials and the challenges of research, have been key to my life choices. I have learned that my profession is no ordinary job, but a lifelong delight, with daily challenges to my skills and knowledge. This philosophy, extended to my entire work environment, creates a "positive contamination". I believe my views have also been understood by my many collaborators, important or otherwise, who have accompanied me on this journey. The artists: Bruno Munari, Gianni Colombo, Arnaldo Pomodoro, Walter Valentini, Emilio Isgrò, Oscar Piattella, Umberto Mariani, Enrico Baj, Luigi Veronesi and many others. The designers: Angelo Cortesi, Massimo Morozzi, Enzo Mari, Vico Magistretti, Massimo Iosa-Ghini, Cini Boeri, Philippe Starck, Giogietto Giugiaro, Ron Arad, Danny Lane, Xavier Lust and many more, including our present collaboration with three shining stars of architecture and international design: Oscar Dante Benini, Doriana e Massimiliano Fuksas, and Daniel Libeskind. All of them not only

great people for me to work with, but also masters of culture and, in many cases, also masters of living. Each has provided a unique and unrepeatable charm to our collection, making the Fiam catalogue not just a means of communication, but also a witness to the major currents flowing through the world of design.

Together, we have turned a material that was once seen as a merely a complement to others, and turned it into the main protagonist, making Fiam itself an icon in this movement. 40 years have passed and the company has witnessed the development of many unique and advanced technologies. But the years have also left behind a love and passion that, from the very beginning, has been the guiding spirit of the glass master, allowing him to apply that special character to every product, creating emotions.

Some of Fiam's award-winning products and works are displayed in major international museums, seen in films and television programmes, and many illustrious people have chosen them for their homes. For these reasons, among many others, Fiam's goal must remain that of making the owners of our products proud and happy to do so, leaving behind a legacy and a testimony of good taste and culture. Past, present, future: a history capitalising on a consistent vision through the years.

Ca fait 40 ans que j'ai commencé mon aventure avec Fiam. J'étais partagé entre la peur et le rêve parce que je devais quitter une entreprise qui fonctionnait pour une qui n'existait pas encore. Je pense que ce goût pour l'esthétisme qui m'a été transmis par certains enseignants alors que j'étais à l'école d'art, en plus de ma fascination pour le matériel et le défi pour la recherche, ont été décisifs dans mon choix. J'ai réalisé que ma profession ne devait pas juste être un travail mais qu'elle devait constituer un plaisir, défiant tous les jours ma connaissance. Ces pensées, étendues à mon environnement, créent la "contamination positive". Je crois que ces motivations ont également été abordées par de nombreuses personnes importantes ou non, internes et externes, qui m'ont accompagnées dans ce parcours. Les artistes: Bruno Munari, Gianni Colombo, Arnaldo Pomodoro, Walter Valentini, Emilio Isgrò, Oscar Piattella, Umberto Mariani, Enrico Baj, Luigi Veronesi et plein d'autres. Les designers: Angelo Cortesi, Massimo Morozzi, Enzo Mari, Vico Magistretti, Massimo Iosa-Ghini, Cini Boeri, Philippe Starck, Giogietto Giugiaro, Ron Arad, Danny Lane, Xavier Lust et beaucoup d'autres encore. Aujourd'hui, on arrive même à collaborer avec trois grandes stars de l'architecture et du design international : Oscar Dante Benini, Doriana et Massimiliano Fuksas et Daniel Libeskind. Selon moi, toutes ces personnes n'ont pas été

que des personnages importants. Ils ont aussi été des maîtres d'art et pour beaucoup, des maîtres de vie aussi. Chacun d'entre eux a eu un rôle unique et inégalable dans notre collection, en faisant de la brochure Fiam non seulement un outil de communication mais aussi un témoignage des courants de design les plus importants qui ont traversé notre ère, en utilisant du matériel qui était utilisé comme une option au début et en le transformant en protagoniste. L'entreprise Fiam elle-même est devenue l'icône de ce mouvement. 40 années se sont écoulées. De nombreuses technologies de pointe et inédites se sont développées dans l'entreprise mais l'amour et la passion sont restés. Depuis le début, l'amour et la passion ont animé le maître vitrier et ils lui ont permis de transmettre un caractère unique dans chaque produit et de créer des émotions. Certains produits et certaines œuvres de Fiam sont présents dans les grands musées internationaux. De nombreuses récompenses leur ont été attribuées. De nombreux films et plein d'émissions de télévision les utilisent dans leur réplique, de nombreuses personnes célèbres les ont choisis pour leurs maisons. C'est aussi pour ces raisons que le but de l'entreprise Fiam doit rester celui de rendre heureux et de rendre orgueilleux celui qui peut se vanter d'avoir l'un de ses produits, en le laissant en héritage comme preuve de son bon goût et de sa culture. Passé, présent, futur, une histoire thésaurisée par une idée cohérente dans le temps.

Es sind 40 Jahre seit dem Beginn meines Abenteuers bei Fiam vergangen. Ich war zwischen Angst und Traum gefangen, auch weil ich eine konsolidierte Tätigkeit für eine nicht vorhandene aufgeben musste. Ich glaube, dass der Virus für das Schöne, den mir einige Lehrer eingepflanzt haben, als ich auf die örtliche Kunstschule ging, vereint mit dem Zauber des Materials und der Herausforderung der Forschung, für die getroffene Entscheidung maßgebend gewesen sind. Ich habe eingesehen, dass mein Beruf nicht nur Arbeit sondern Lebensfreude sein musste, indem das eigene Wissen jeden Tag aufs Neue herausgefordert wurde. Diese Gedanken schaffen, wenn sie auf die eigene Umgebung ausgedehnt werden, eine „positive Kontamination“. Ich meine, dass diese Motivierungen auch von vielen, mehr oder weniger bedeutenden, internen und externen Gesprächspartnern aufgenommen wurden, die mich auf meinem Weg begleitet haben. Die Künstler: Bruno Munari, Gianni Colombo, Arnaldo Pomodoro, Walter Valentini, Emilio Isgrò, Oscar Piattella, Umberto Mariani, Enrico Baj, Luigi Veronesi und andere. Die Designer: Angelo Cortesi, Massimo Morozzi, Enzo Mari, Vico Magistretti, Massimo Iosa-Ghini, Cini Boeri, Philippe Starck, Giogietto Giugiaro, Ron Arad, Danny Lane, Xavier Lust und noch viele andere, bis hin zu der Zusammenarbeit mit drei großen Stars der Architektur und des internationalen Designs unserer Tage: Oscar Dante Benini,

Doriana und Massimiliano Fuksas, Daniel Libeskind. Sie alle sind für mich nicht nur große Persönlichkeiten gewesen, sondern Meister der Kultur und viele auch des Lebens. Jeder von ihnen hat einen einzigartigen und unwiederholbaren Zauber auf unsere Kollektion ausgeübt, indem der Fiam-Katalog nicht nur zu einem Kommunikationsinstrument wurde sondern zu einem Zeugnis der wichtigsten Design-Tendenzen unsere Zeit, wobei ein Material verwendet wurde, das zu Beginn als komplementär bekannt war, indem es zum Hauptdarsteller gemacht und Fiam selbst die Ikone dieser Bewegung wurde. Es sind 40 Jahre vergangen, in dem Unternehmen haben sich viele neue und moderne Technologien entfaltet, aber Liebe und Leidenschaft, die den Glasbläsermeister seit Beginn inspiriert und es ihm ermöglicht haben, die Einmaligkeit in das einzelne Erzeugnis zu übertragen und Emotionen zu schaffen, sind geblieben. Einige Erzeugnisse und Werke von Fiam befinden sich in internationalen Museen, ihnen sind zahlreiche Anerkennungen verliehen worden, Filme und Fernsehprogramme verwenden sie bei ihren Aufnahmen, viele bekannte Persönlichkeiten haben sie für ihr Heim ausgewählt; auch aus diesen Gründen muss das Ziel von Fiam beibehalten werden, jene glücklich und stolz zu machen, die sich rühmen können, eines dieser Erzeugnisse zu besitzen und es als Zeugnis ihres guten Geschmacks und ihrer Kultur zu hinterlassen. Vergangenheit, Gegenwart, Zukunft – eine kapitalisierte Geschichte aus einer dauerhaft kohärenten Idee.

caldeira

DESIGN XAVIER LUST



SPECCHI
MIRRORS
MIROIRS
SPIEGEL





caldeira
DESIGN XAVIER LUST

Specchio da parete in vetro fuso a gran fuoco da 8 mm retroargentato con decoro artistico a rilievo, specchio piano da 5 mm. Telaio posteriore in metallo verniciato. Possibilità di appendimento in diverse posizioni.

Wall mirror in 8 mm high-temperature fused glass with silvered back; artistic relief ornamentation 5 mm flat mirror. Varnished metal back frame. Can be hung in various positions.

Miroir mural en verre en fusion au grand feu de 8 mm dont la partie arrière est peinte dans le coloris argent avec décoration artistique en relief, miroir plat de 5 mm. Cadre arrière en métal peint. Différentes positions d'accrochage.

Wandspiegel aus 8 mm starkem, geschmolzenem Glas, versilbert, mit künstlerischem Reliefedekor, flacher Spiegel 5 mm stark. Hinterer Rahmen aus lackiertem Metall. Kann in verschiedenen Stellungen aufgehängt werden.

Dimensioni (cm) L. P. H.
Dimensions (cm) L. W. H.
Mesures (cm) L. P. H.
Maße (cm) L. T. H.

Rotondo
Round mirror
Miroir rond
Runder Spiegel
112 x 5 x 105

Ellittico
Elliptical mirror
Miroir elliptique
Elliptischer Spiegel
102 x 5 x 230

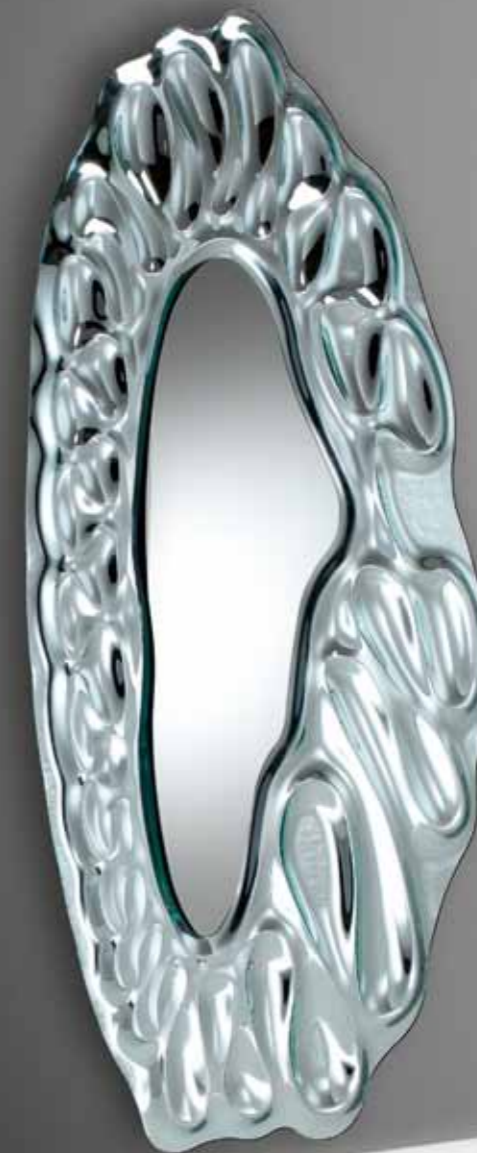



Specchio da parete in vetro fuso da 8 mm retroargentato, specchio piano da 5 mm. Pannello di fissaggio posteriore con possibilità di appendimento in diverse posizioni.

Wall mirror in 8 mm fused glass with silvered back; 5 mm flat mirror. Rear mounting panel allowing hanging in various positions.

Miroir mural en verre en fusion de 8 mm avec partie arrière peinte dans le coloris argent, miroir plat de 5 mm. Panneau de fixation arrière avec différentes positions d'accrochage.

Wandspiegel aus 8 mm starkem, geschmolzenem Glas, versilbert. Flacher Spiegel 5 mm stark. An der Rückseite Montageplatte zum Aufhängen in verschiedenen Stellungen.

Dimensioni (cm) L. P. H.
Dimensions (cm) L. W. H.
Mesures (cm) L. P. H.
Maße (cm) L. T. H.

Ø 100 x 10



rosy

DESIGN DORIANA E MASSIMILIANO FUKSAS



Specchio da parete in vetro fuso da 8 mm retroargentato, specchio piano da 5 mm. Pannello di fissaggio posteriore con possibilità di appendimento in diverse posizioni.

Wall mirror in 8 mm fused glass with silvered back; 5 mm flat mirror. Rear mounting panel allowing hanging in various positions.

Miroir mural en verre en fusion de 8 mm avec partie arrière peinte dans le coloris argent, miroir plat de 5 mm. Panneau de fixation arrière avec différentes positions d'accrochage.

Wandspiegel aus 8 mm starkem, geschmolzenem Glas, versilbert. Flacher Spiegel 5 mm stark. An der Rückseite Montageplatte zum Aufhängen in verschiedenen Stellungen.

Dimensioni (cm) L. P. H.
Dimensions (cm) L. W. H.
Mesures (cm) L. P. H.
Maße (cm) L. T. H.

153 x 10 x 117

DESIGN DORIANA E MASSIMILIANO FUKSAS

lucy



lucy



the wing

DESIGN DANIEL LIBESKIND



the wing

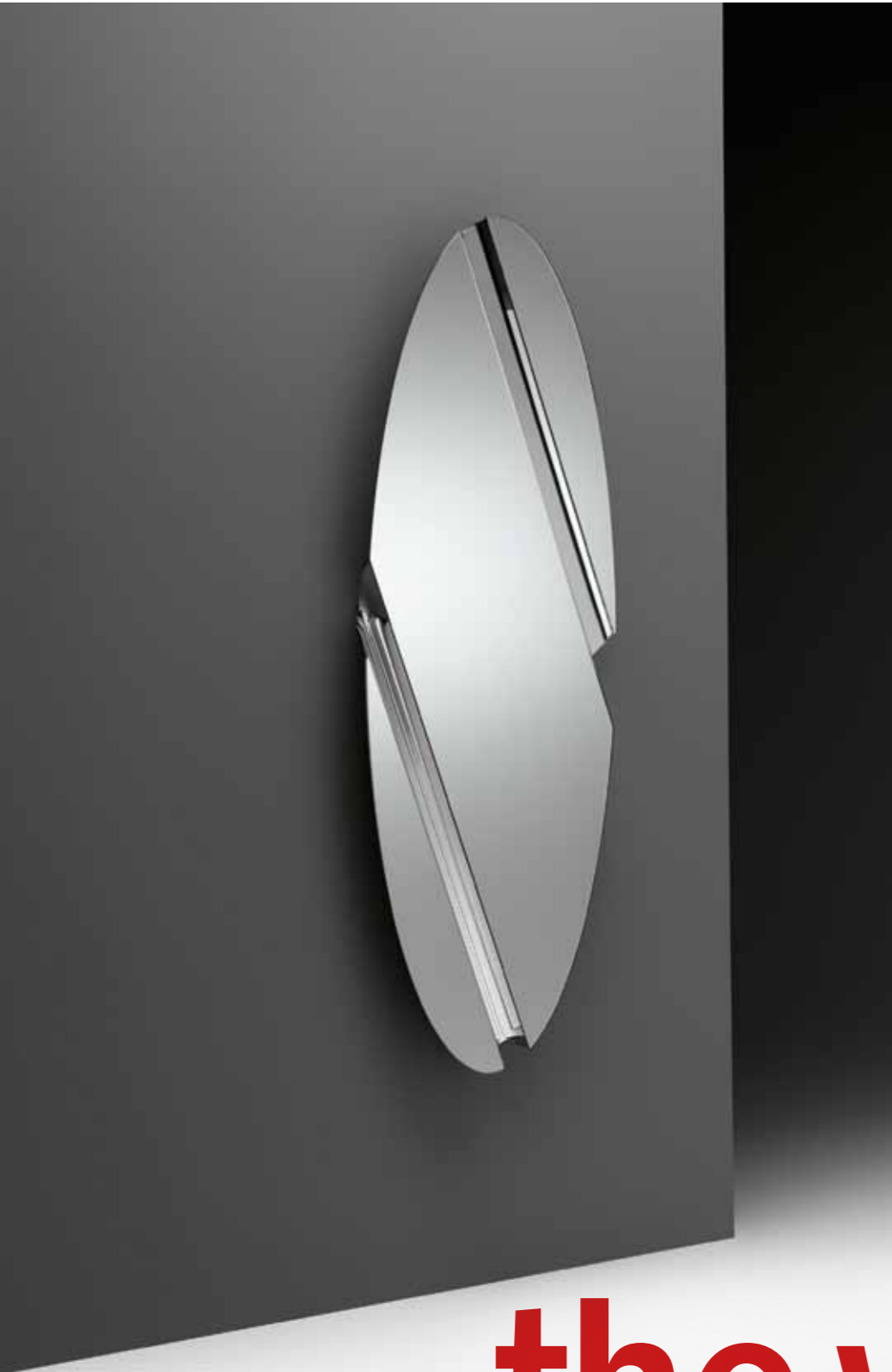

the wing



the wing

DESIGN DANIEL LIBESKIND

Specchio da parete composto da due elementi in vetro curvato retroargentato e da tre specchi piani tra loro saldati. Telaio posteriore in metallo con possibilità di appendimento in orizzontale, verticale ed obliquo.

Wall mirror consisting of two curved glass elements in silvered glass and three flat mirrors welded together. Metal back frame allowing horizontal, vertical and slanted hanging.

Miroir mural composé de deux éléments en verre cintré avec partie arrière peinte dans le coloris argent et de trois miroirs plats soudés entre eux. Cadre arrière en métal avec accrochage horizontal, vertical ou oblique.

Wandspiegel aus zwei gebogenen versilberten Glaselementen und drei miteinander verschweißten Flachspiegeln. Hinterer Rahmen aus Metall mit Möglichkeit zum Aufhängen in waagrecht, senkrecht und schräger Stellung.

Dimensioni (cm) L. P. H.
Dimensions (cm) L. W. H.
Mesures (cm) L. P. H.
Maße (cm) L. T. H.

Specchio rettangolare con angolo
Rectangular mirror with corner
Miroir rectangulaire avec coin
Rechteckiger Spiegel mit Abschrägung
181 x 10 x 49
247 x 10 x 66

Specchio rettangolare
Rectangular mirror
Miroir rectangulaire
Rechteckiger Spiegel
181 x 10 x 49
247 x 10 x 66

Specchio ellittico
Elliptical mirror
Miroir elliptique
Elliptischer Spiege
180 x 10 x 65





Specchio con televisore incorporato.
Specchio da parete in vetro
semiriflettente da 6 mm formato
da 4 elementi singoli curvati
in vetro color titanio da 6mm.
Telaio in metallo verniciato titanio.

Mirror with integral television.
Wall mirror in 6 mm semi-reflective
glass comprising 4 single curved
elements in 6 mm titanium coloured
glass. Titanium painted metal frame.

Miroir avec TV intégrée.
Miroir mural en verre
semi-réfléchissant de 6 mm
constitué de 4 éléments cintrés
en verre coloris titane de 6 mm.
Cadre en métal peint titane.

Spiegel mit eingebauten TV-Gerät.
Wandspiegel aus halbrelektierendem
Glas; 4 einzelne Elemente
aus 6 mm starkem, gebogenem
Glas in der Farbe Titan.
Rahmen aus Metall lackiert Titan.

Dimensioni (cm) L. P. H.
Dimensions (cm) L. W. H.
Mesures (cm) L. P. H.
Maße (cm) L. T. H.

155 x 20 x 140



DESIGN PHILIPPE STARCK
caadre

tv

**TAVOLI BASSI E DI SERVIZIO
COFFEE TABLES AND SIDE TABLES
TABLES BASSES ET D'APPOINT
COUCHTISCHE UND BEISTELLTISCHE**

paesaggi
DESIGN ANGELETTI E RUZZA



Tavolino composto da tre piani in vetro trasparente od extralight da 12 mm posizionati a diverse altezze. Base composta da due elementi in vetro trasparente o extralight da 12 mm curvato e saldato ai piani. Ogni piano è caratterizzato da una parte centrale retroverniciata con tre diverse tonalità: piano superiore grigio, piano intermedio marrone, piano inferiore grigio tortora; il modello in vetro trasparente è retroverniciato nero.

Coffee table consisting of three 12 mm transparent or extralight glass surfaces at different heights. Base consisting of two curved 12 mm transparent or extralight glass elements, welded to the surfaces. Each surface has a backpainted central part in three different shades: top surface grey, middle surface brown, bottom surface dove grey; the transparent glass model has black backpainting.

Dimensioni (cm) L. P. H.
Dimensions (cm) L. W. H.
Mesures (cm) L. P. H.
Maße (cm) L. T. H.

129 x 78 - H40 - H30 - H20

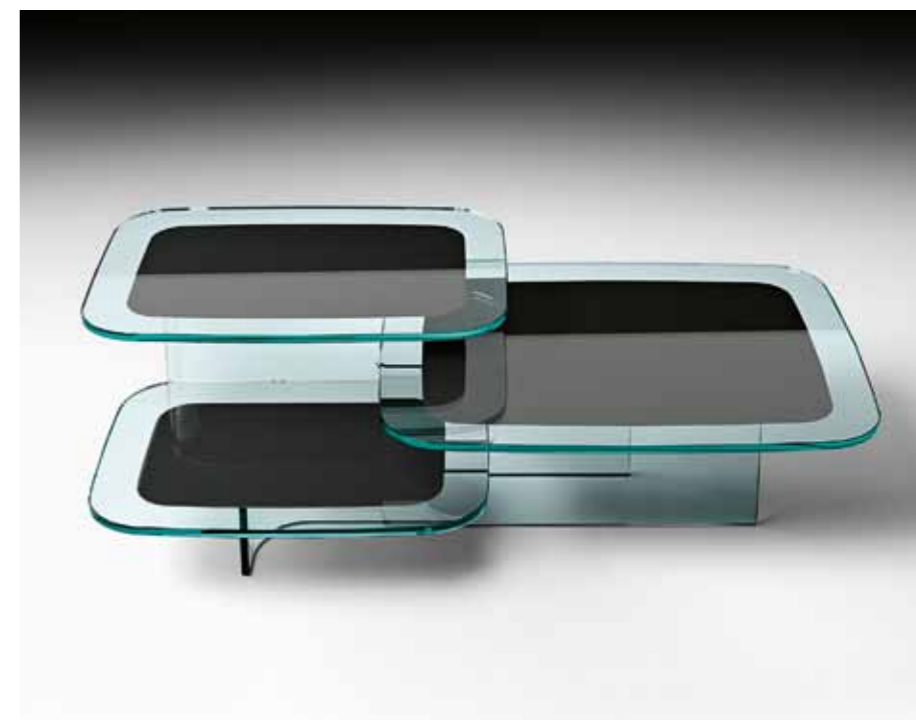

Table basse composée de trois plateaux en verre transparent ou extralight de 12 mm positionnés à des hauteurs différentes. Base composée de deux éléments en verre transparent ou extralight de 12 mm cintré et soudé aux plateaux. Chaque plateau est caractérisé par une partie centrale dont la partie arrière est peinte avec trois différentes nuances pour chaque plateau : le supérieur en gris, l'intermédiaire en marron, l'inférieur en gris tourterelle. Le modèle en verre transparent est verni dessous noir.

Beistelltisch mit drei je 12 mm starken, auf unterschiedlichen Höhen versetzt angeordneten Platten aus transparentem oder extralight-Glas. Unterbau aus zwei je 12 mm starken, gebogenen und an die Platten geschweißten Elementen aus transparentem oder extralight-Glas. Jede Platte ist in der Mitte hinterlackiert: die obere Platte in Grau, die mittlere in Braun, die untere Platte in Taubengrau. Das Modell aus transparentem Glas ist hinterlackiert in Schwarz.

Tavolino composto da due piani in vetro extralight da 12 mm posizionati a diverse altezze. Base in vetro extralight da 12 mm curvato e saldato ai piani. Il tavolino è disponibile in due diverse configurazioni: una versione completamente in vetro extralight ed una versione con i piani caratterizzati da una parte centrale retroverniciata: piano superiore marrone e piano inferiore grigio tortora.

Coffee table consisting of two 12 mm extralight glass surfaces at different heights. Base in curved 12 mm transparent extralight glass, welded to the surfaces. The coffee table is available in two different versions: one completely in extralight glass and the other with the surfaces featuring a backpainted central part: top surface brown and bottom surface dove grey.

Table basse composée de deux plateaux en verre extralight de 12 mm positionnés à des hauteurs différentes. Base en verre extralight de 12 mm cintré et soudé aux plateaux. La table basse est disponible dans deux configurations différentes: une version entièrement en verre extralight et une version avec les plateaux caractérisés par une partie centrale verni dessous marron (le plateau supérieur) gris tourterelle (le plateau inférieur).

Beistelltisch mit zwei auf unterschiedlicher Höhe versetzt angeordneten Platten aus je 12 mm starkem Extralight-Glas. Unterbau aus 12 mm starkem, gebogenem und an die Platten geschweißtem Extralight-Glas. Lieferbar in zwei Konfigurationen - ganz aus Extralight-Glas oder mit in der Mitte hinterlackierten Platten: die obere Platte in Braun, die untere Platte in Taubengrau.



Dimensioni (cm) L. P. H.
Dimensions (cm) L. W. H.
Mesures (cm) L. P. H.
Maße (cm) L. T. H.

91 x 46 - H44 - H30

paesaggi
DESIGN ANGELETTI E RUZZA
side





magique side

DESIGN STUDIO KLASS
(M.MATURO E A.ROSCINI)

livit by FIAM



Tavolino con contenitore
in vetro saldato da 10 mm.
Disponibile in diverse finiture:
struttura e contenitore
in vetro trasparente;
struttura in vetro extralight,
contenitore in vetro bianco opale;
struttura in vetro extralight,
contenitore in vetro fumè;
struttura in vetro fumè,
contenitore in vetro Nero95.

Coffee table with container
in 10 mm welded glass.
Available in various finishes:
transparent glass frame
and container;
extralight glass frame,
opal white glass container;
extralight glass frame,
smoked grey glass container;
smoked grey glass frame,
Black95 glass container.

Table basse avec rangement
en verre soudé de 10 mm.
Disponible en plusieurs finitions:
structure et rangement
en verre transparent;
en verre extralight, rangement
en verre blanc opale;
en verre extralight,
rangement en verre fumé;
en verre fumé,
rangement en verre Noir95.

Couchtisch mit Behälter
aus 10 mm starkem,
geschweißtem Glas.
Lieferbar in diversen Finishes:
Struktur und Behälter
aus transparentem Glas;
extralight-Glas, Behälter
aus weißem Opalglas;
extralight-Glas, Behälter
aus Rauchglas;
Rauchglas, Behälter aus
schwarzem Glas Schwarz95.

Dimensioni (cm) L. P. H.
Dimensions (cm) L. W. H.
Mesures (cm) L. P. H.
Maße (cm) L. T. H.

70 x 38 x 42



magique side

STUDIO KLASS
(M.MATURO E A.ROSCINI)

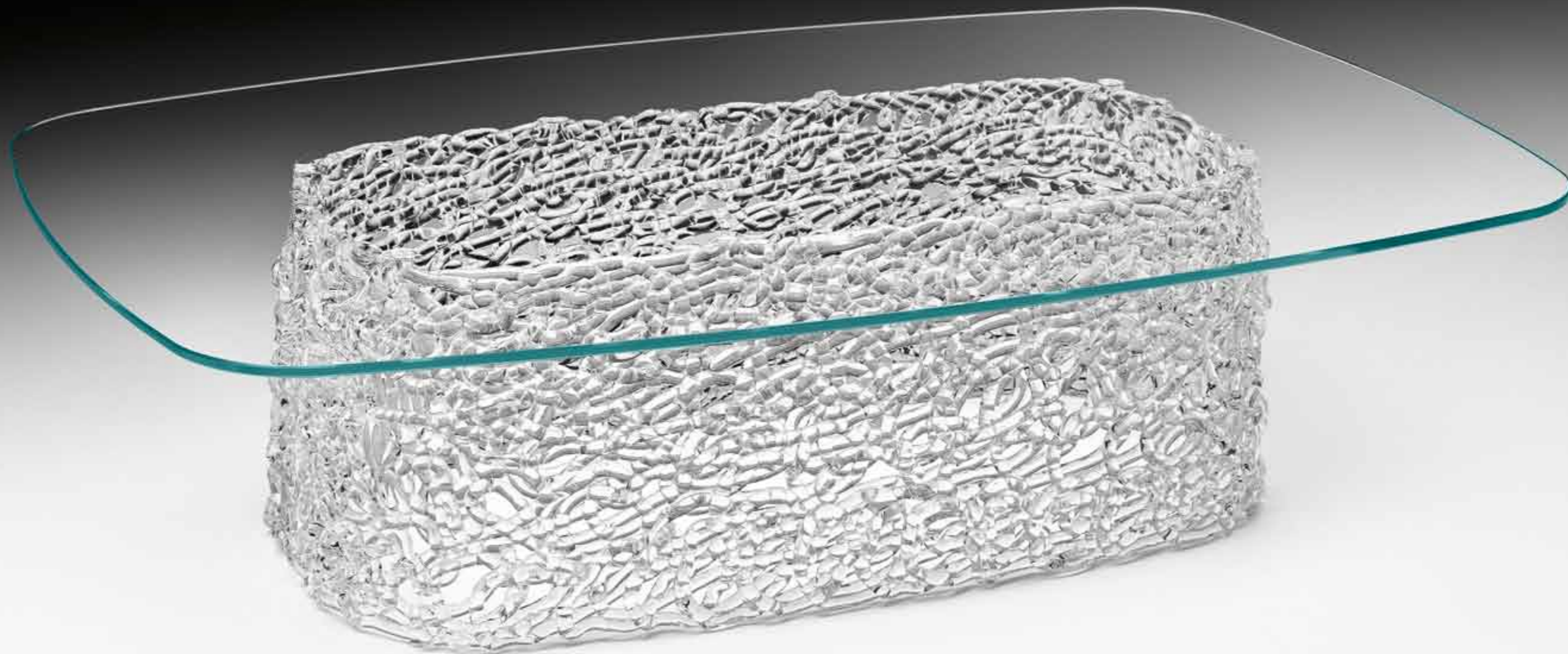

DESIGN LUCIDI E PEVERE

macramé large

Tavolini composti da una base in vetro filato intrecciato in maniera artigianale e da una piano di vetro da 10mm. La collezione di tavolini prevede le seguenti finiture: piano vetro trasparente con base verniciata verde, piano extralight con base in vetro extralight, piano bronzo con base verniciata bronzo.

Coffee tables comprising hand-interwoven spun glass base and 10 mm glass top. The coffee table collection includes the following finishes: transparent glass top with green painted base; extralight top with extralight glass base; bronze top with bronze painted base.

Tables basses composées d'une base en verre filé tressé de manière artisanale et d'un plateau en verre de 10 mm. La collection de tables basses propose les finitions suivantes : plateau verre transparent avec base peinte en vert, plateau verre extralight avec base en verre extralight, plateau bronze avec base peinte coloris bronze.

Beistelltische mit Unterbau aus handwerklich gefertigtem Glasfädengeflecht und 10 mm starker Glasplatte. Lieferbar in den Finishes: transparente Glasplatte mit grün lackiertem Unterbau, extralight Glasplatte mit Unterbau aus extralight Glas, Platte Bronze mit Unterbau lackiert Bronze.

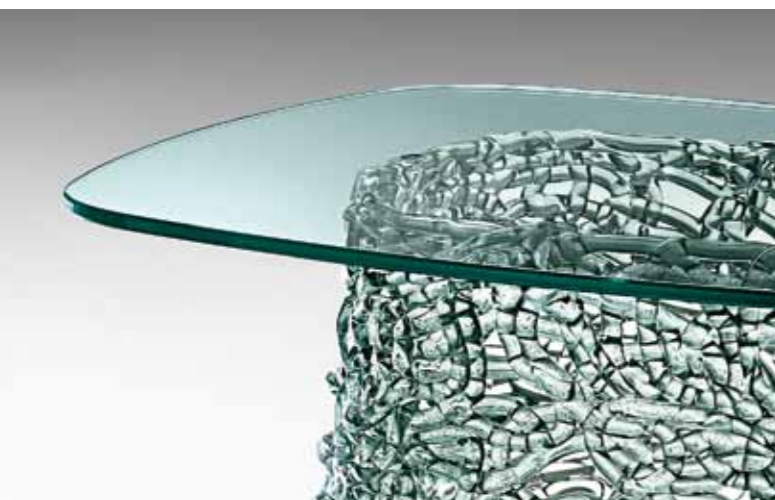

Dimensioni (cm) L. P. H.
Dimensions (cm) L. W. H.
Mesures (cm) L. P. H.
Maße (cm) L. T. H.

Macramé large
130 x 86 x 33

Macramini
53 x 39 x 21
44 x 44 x 29



DESIGN LUCIDI E PEVERE

macramini

CONTENITORI E MENSOLE CONTAINER UNITS AND SHELVES RANGEMENTS ET ETAGÈRES REGALE UND KONSOLE

Espositore con cubi contenitori in vetro saldato da 10 mm. Disponibile in diverse finiture: struttura in vetro extralight, contenitori in vetro bianco opale; struttura in vetro extralight, contenitori in vetro fumè; espositore con struttura in vetro fumè, contenitori in vetro Nero95.

Présentoir avec des cubes de rangement en verre soudé de 10 mm. Disponible en plusieurs finitions : structure en verre extralight, rangements en verre blanc opale; verre extralight, rangements en verre fumé; verre fumé, rangements en verre Noir95.

Display cabinet with container cubes in 10 mm welded glass. Available in various finishes: cabinet with extralight glass frame, opal white glass containers; extralight glass frame, smoked grey glass containers; smoked grey glass frame, Black95 glass containers.

Regal mit geschweißten Glasbehälter 10 mm stark. Lieferbar in diversen Finishs: Struktur aus Extralight-Glas, Behälter aus weißem Opalglas; Extralight-Glas, Behälter aus Rauchglas; Rauchglas, Behälter aus schwarzem Glas Schwarz95.

Dimensioni (cm) L. P. H.
Dimensions (cm) L. W. H.
Mesures (cm) L. P. H.
Maße (cm) L. T. H.

38 x 38 x 172



magique totem
DESIGN STUDIO KLASS
(M.MATURO E A.ROSCINI)

foulard

DESIGN STUDIO KLASS
(M.MATURO E A.ROSCINI)



Mensola in vetro
trasparente curvato
da 10 mm.
Reggimensola
in metallo cromato.

Shelf in curved
10 mm transparent
glass. Chromed
metal bracket.

Etagère en verre
transparent cintré
de 10 mm.
Support d'étagère
en métal chromé.

10 mm starke Konsole
aus gebogenem,
Transparentem Glas.
Halterung aus
verchromtem Metall.

Dimensioni (cm) L. P. H.
Dimensions (cm) L. W. H.
Mesures (cm) L. P. H.
Maße (cm) L. T. H.

105 x 32 x 25
35 x 32 x 35
70 x 32 x 35



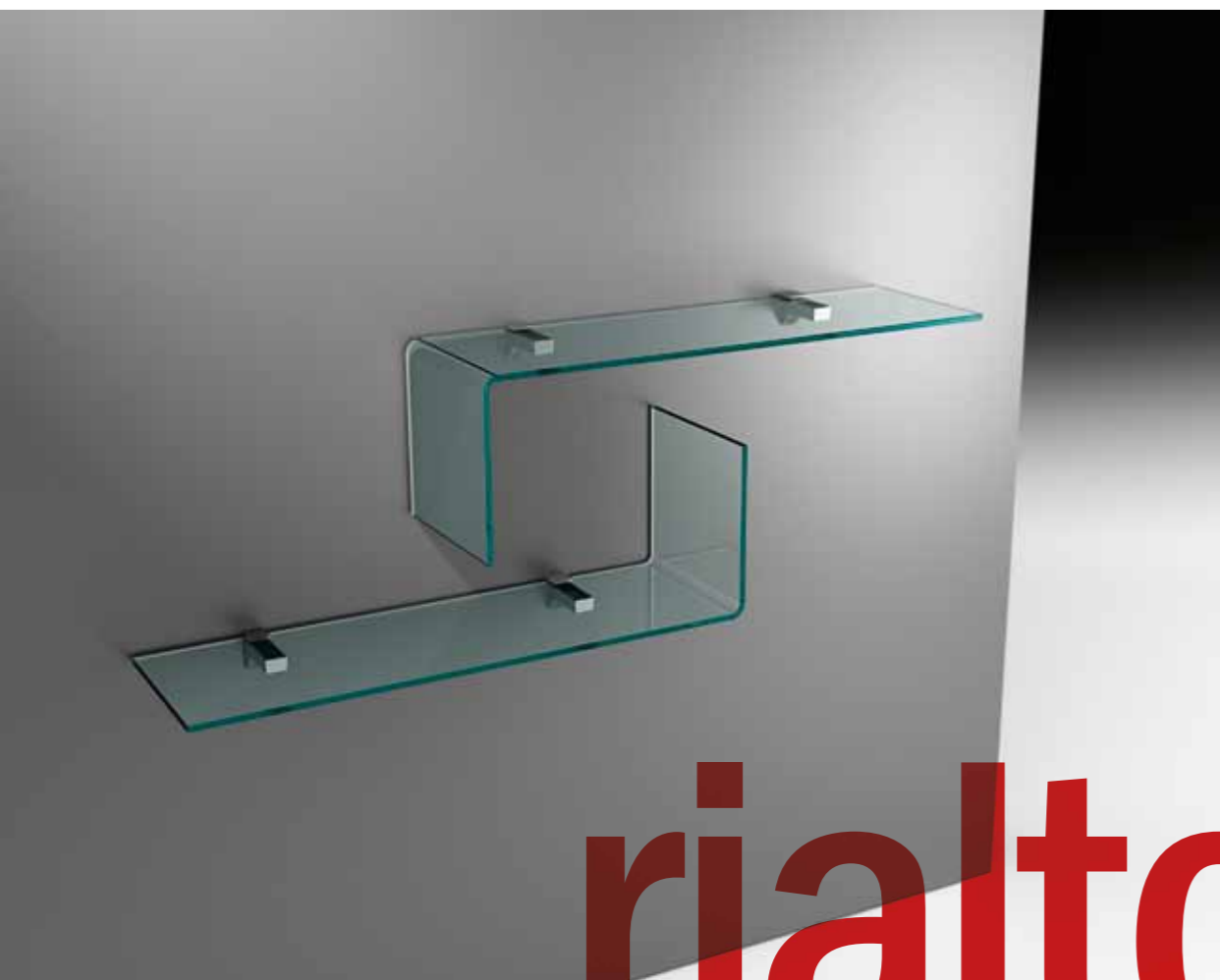

rialto L

DESIGN CRS FIAM



Mensole in vetro curvato da 10 mm.
 Reggimensola in metallo cromato.
 Le mensole sono disponibili anche su misura con i seguenti limiti:
 lunghezza: da 65 cm a 190 cm;
 profondità: da 24 cm a 30 cm;
 altezza: fino a 36 cm per lunghezze entro i 100 cm e fino a 70 cm per lunghezze oltre i 100 cm.
 L'interasse massimo tra i reggimensola è di 45 cm.

Shelves in 10 mm curved glass.
 Chromed metal bracket. The shelves are also available custom-sized with the following limits:
 length: from 65 cm to 190 cm;
 depth: from 24 cm to 30 cm;
 height: up to 36 cm for lengths up to 100 cm and up to 70 cm for lengths over 100 cm.
 The maximum gap between brackets is 45 cm.

Etagères en verre cintré de 10 mm
 Supports d'étagère en métal chromé.
 Les étagères sont également disponibles sur mesure avec les limites suivantes :
 longueur: de 65 cm à 190 cm,
 profondeur : de 24 cm à 30 cm,
 hauteur : jusqu'à 36 cm pour les longueurs inférieures à 100 cm et jusqu'à 70 cm pour les longueurs supérieures à 100 cm.
 La distance maximale entre les supports d'étagère est de 45 cm.

Konsole aus 10 mm starkem, gebogenem Glas. Konsolehalterungen aus verchromtem Metall.
 Auch maßgefertigt lieferbar in Längen von 65 bis 190 cm, Tiefen von 24 bis 30 cm, Höhen bis 36 cm für Längen bis 100 cm, Höhen bis 70 cm für Längen über 100 cm.
 Maximaler Mittenabstand zwischen den Halterungen 45 cm.

rialtoL
 DESIGN CRS FIAM

Dimensioni (cm) L. P. H.
 Dimensions (cm) L. W. H.
 Mesures (cm) L. P. H.
 Maße (cm) L. T. H.

190 x 30 x 40
 140 x 24 x 40
 100 x 24 x 36
 65 x 24 x 30

SCRIVANIE DESKS BUREAUX SCHREIBTISCHE

Scrivania in vetro saldato da 15 mm disponibile in versione monolitica con supporti di fissaggio in vetro trasparente da 24 mm saldati a piano e gambe, dimensione massima 140 x 70 cm ed in versione smontabile con supporti di fissaggio in alluminio ed acciaio, dimensione massima 180x90 cm.

Desk in 15 mm welded glass available in one piece with transparent glass mounting supports welded to the top and leg, max. size 140x70 cm available also the dismantling version with aluminium and steel mounting supports max. size 180x90 cm.

Bureau en verre soudé de 15 mm disponible dans version monolithique avec supports de fixation en verre transparent de 24 mm soudés au plateau et aux pieds, dimension maxi. 140x70. La version démontable du bureau est équipée de supports de fixation en aluminium et acier, pouvant atteindre les dimensions de 180x90.

Schreibtisch aus 15 mm starkem, geschweißtem Glas, erhältlich in monolithischer Ausführung aus einem Stück, mit Befestigungselementen aus 24 mm starkem, transparentem Glas, max. Abmessungen 140x70 cm. Die zerlegbare Ausführung ist mit Aluminium und Stahl-Befestigungselementen ausgerüstet, lieferbar bis Massen 180x90.



Dimensioni (cm) L. P. H.
Dimensions (cm) L. W. H.
Mesures (cm) L. P. H.
Maße (cm) L. T. H.

con angolari in vetro
with glass angle brackets
en verre avec coins en verre
Glas-Schreibtisch mit Glaskanten
120 x 60 x 73
130 x 60 x 73
140 x 70 x 73

con angolari alluminio,
smontabile
with glass angle brackets,
dismantling
en verre avec coins
en aluminum, démontable
Glas-Schreibtisch
mit Alu-kanten, zerlegbar
120 x 60 x 73
130 x 60 x 73
140 x 70 x 73
160 x 70 x 73
160 x 80 x 73
180 x 80 x 73
180 x 90 x 73



bright

DESIGN VALERIO COMETTI +V12 DESIGN

HOME OFFICE

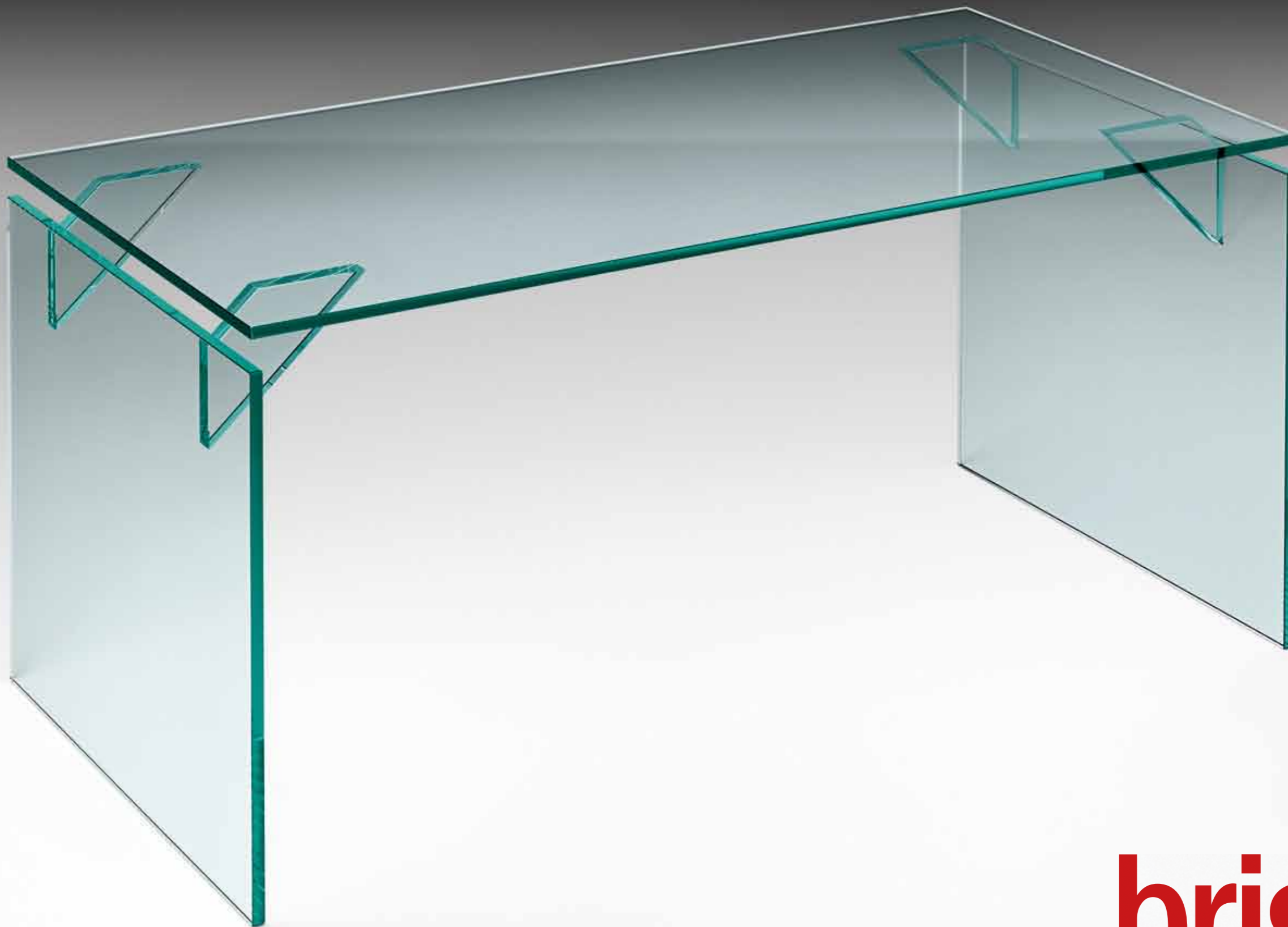

HOME OFFICE

bright
DESIGN VALERIO COMETTI +V12 DESIGN

Scrivania composta da un ripiano principale e da un ripiano di servizio in vetro trasparente curvato da 15 mm. Particolari in alluminio brillantato. Disponibile anche su misura.

Desk comprising a main top and a shelf in curved 15 mm transparent glass. Details in gloss aluminium. Also available custom-sized.

Bureau constitué d'un plateau principal et d'un plateau de service en verre transparent cintré de 15 mm. Détails en aluminium brillanté. Egalement disponible sur mesure.

Schreibtisch mit Querplatte aus 15 mm starkem, gebogenem, transparentem Glas. Details aus poliertem Aluminium. Auch Maßanfertigungen möglich.

Dimensioni (cm) L. P.H.
Dimensions (cm) L. W. H.
Mesures (cm) L. P.H.
Maße (cm) L. T. H.

170 x 70 x 73
140 x 50 x 60

DESIGN CRS FIAM

rialto isola



caldeira

DESIGN
XAVIER LUST

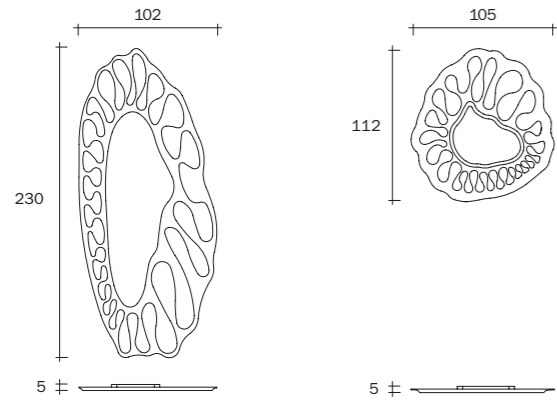

rosy

DESIGN
DORIANA
E MASSIMILIANO
FUKSAS

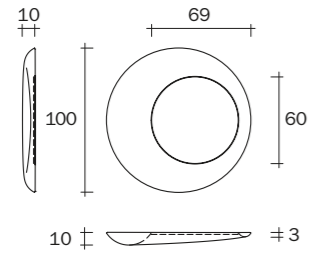

lucy

DESIGN
DORIANA
E MASSIMILIANO
FUKSAS

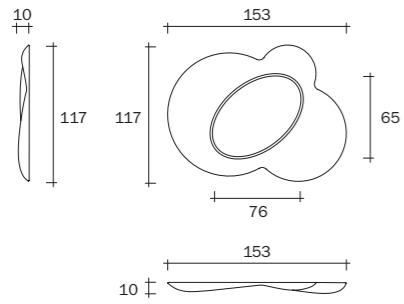

the wing

DESIGN
DANIEL LIBESKIND

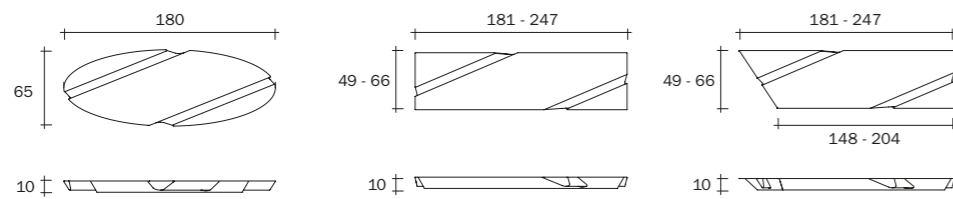

caadre TV

DESIGN
PHILIPPE STARCK

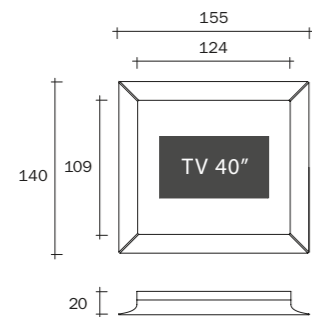

paesaggi

DESIGN
ANGELETTI E RUZZA

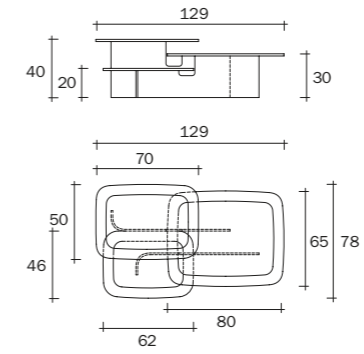

paesaggi side

DESIGN
ANGELETTI E RUZZA

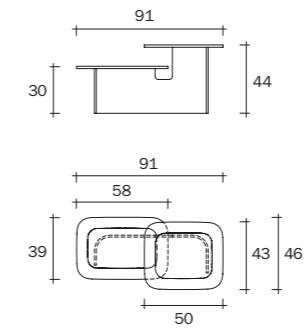

magique side

DESIGN
STUDIO KLASS
(M.MATURO
E A.ROSCINI)

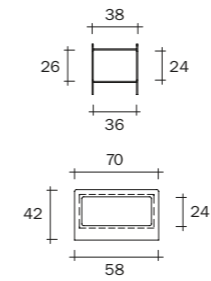

macramé large

DESIGN
LUCIDI E PEVERE

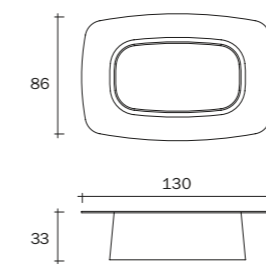

macramini

DESIGN
LUCIDI E PEVERE

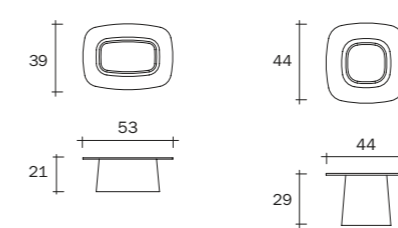

magique totem

DESIGN
STUDIO KLASS
(M.MATURO
E A.ROSCINI)

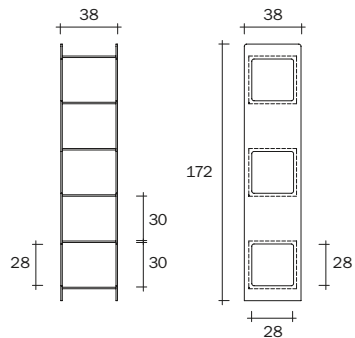

foulard

DESIGN
STUDIO KLASS
(M.MATURO
E A.ROSCINI)

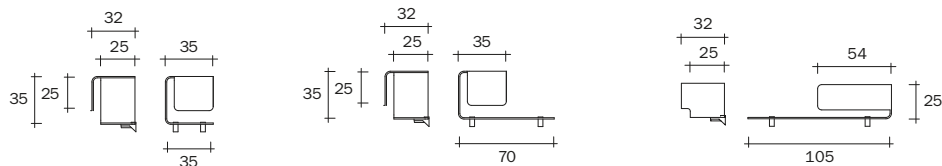

rialto L

DESIGN
CRS FIAM

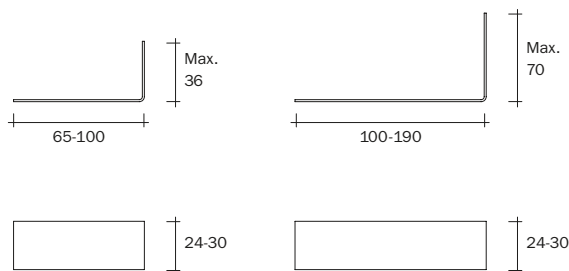

SCRIVANIE _ DESKS _ BUREAUX _ SCHREIBTISCHE

bright

DESIGN
VALERIO COMETTI
+V12 DESIGN

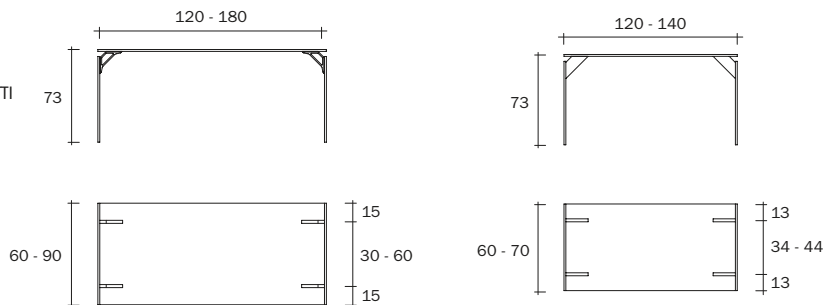

rialto isola

DESIGN
CRS FIAM

